

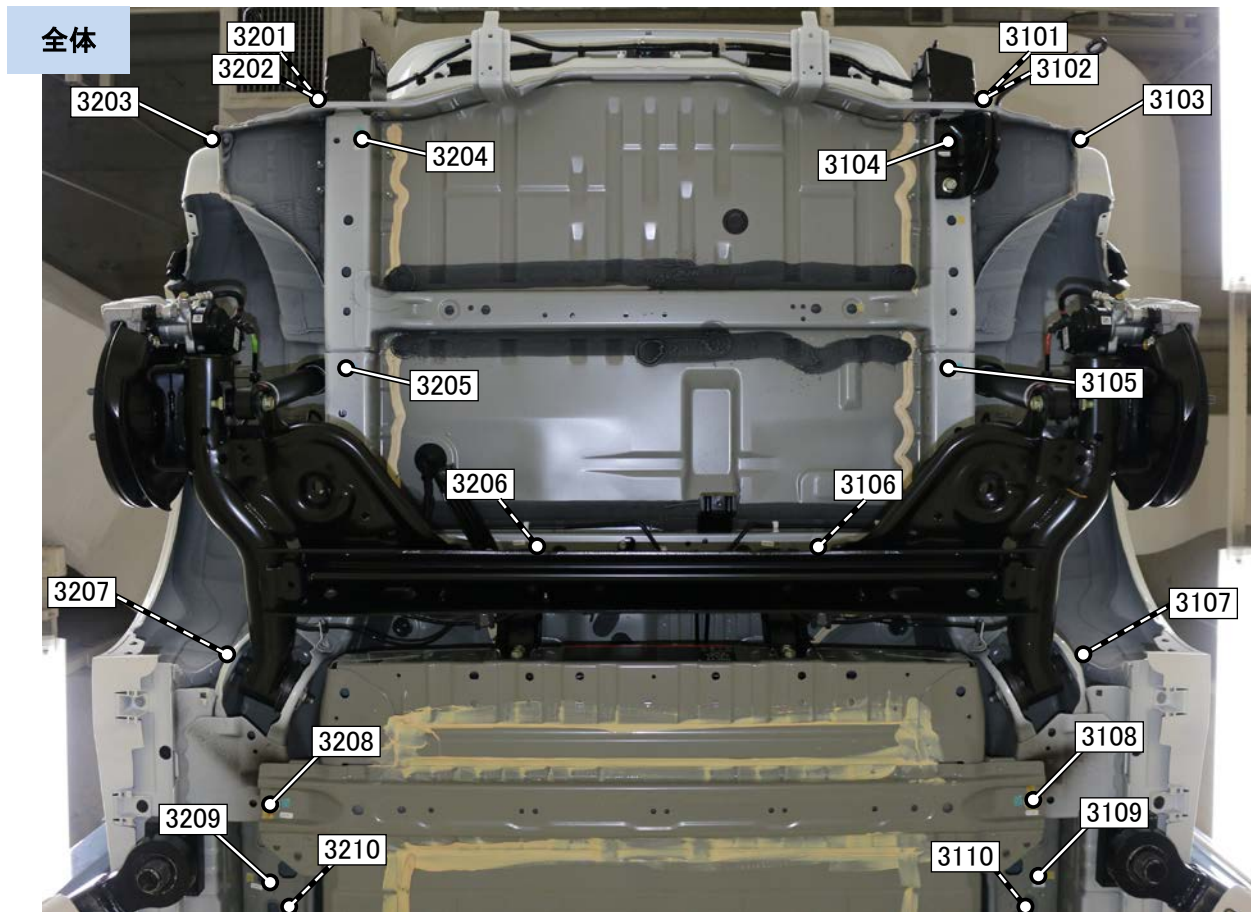

## リヤ下部 / 計測点



### 【計測点の形状】

3101 ボルト頭、 3102 ボルト頭、 3103 パネル端、 3104 ボルト頭、 3105 穴、 3106 ボルト頭、  
3107 ボルト頭、 3108 ボルト頭、 3109 穴、 3110 ボルト頭、  
3201 ボルト頭、 3202 ボルト頭、 3203 パネル端、 3204 穴、 3205 穴、 3206 ボルト頭、  
3207 ボルト頭、 3208 ボルト頭、 3209 穴、 3210 ボルト頭

### 【測定時に取り外した部品】

リヤバンパフェーシア、 エネルギリアバンパアブソーバ、 バッテリカバー(フロント側)、  
バッテリカバー(リア側)、 リアディフューザ Assy、 左右リアホイールプロテクタ

## リヤ下部 / 計測点

詳細

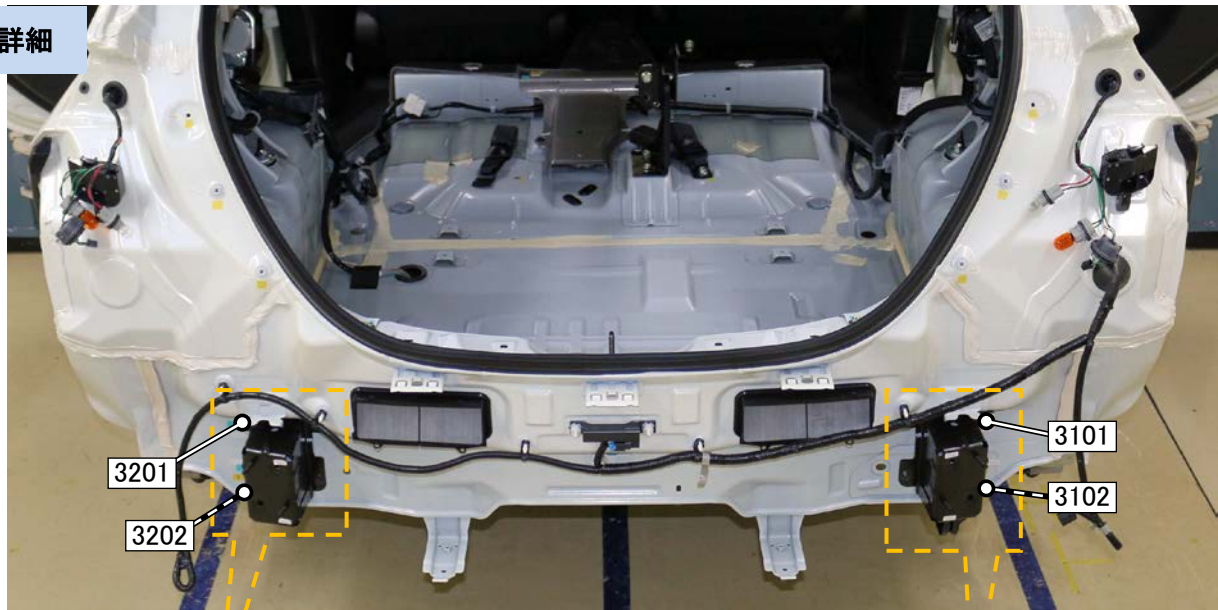

### 【計測点の形状】

3101 ボルト頭、3102 ボルト頭、3201 ボルト頭、3202 ボルト頭

## リヤ下部 / 計測点

詳細

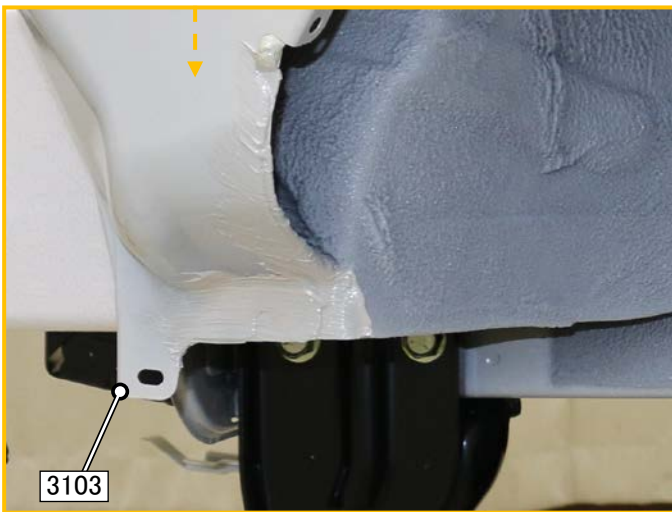
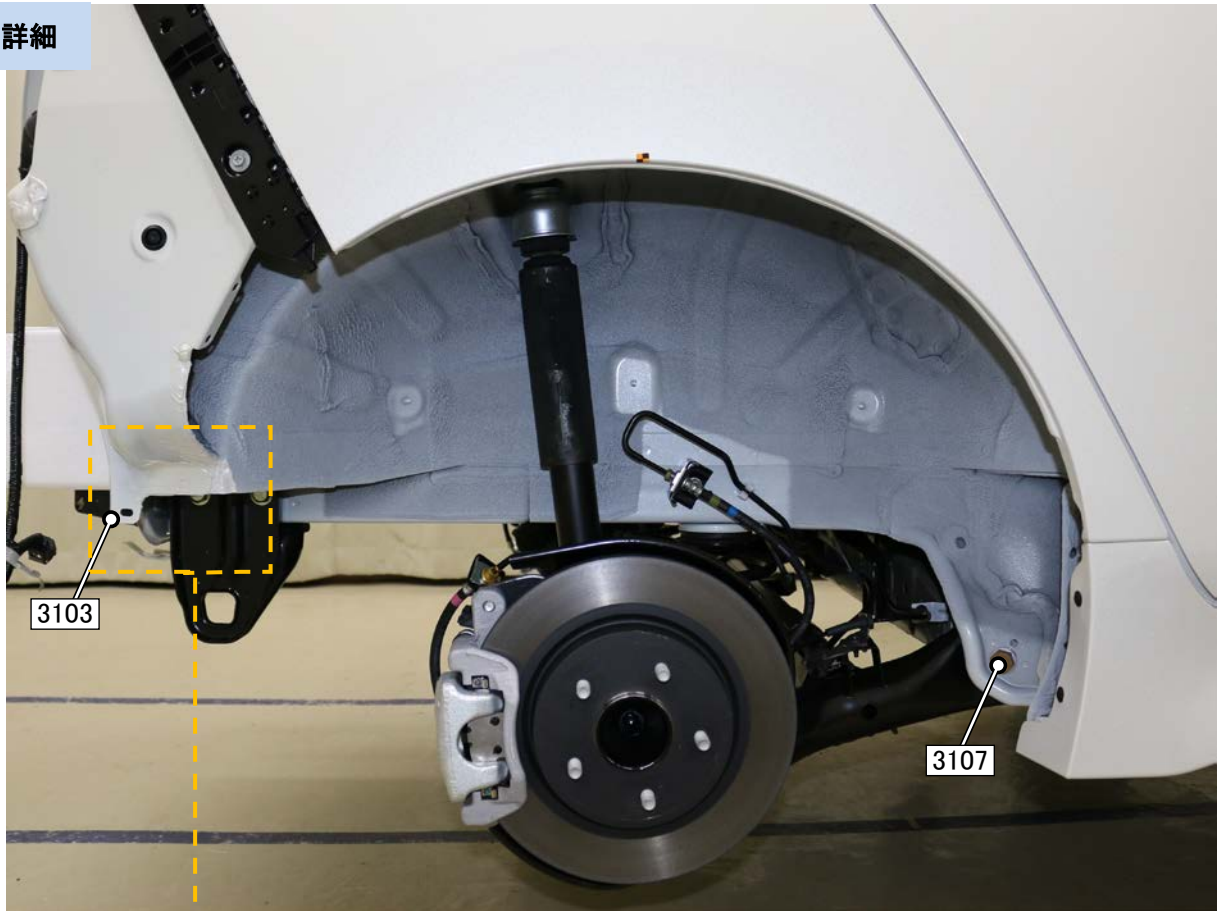

### 【計測点の形状】

3103 パネル端、3107 ボルト頭

## リヤ下部 / 計測点

詳細

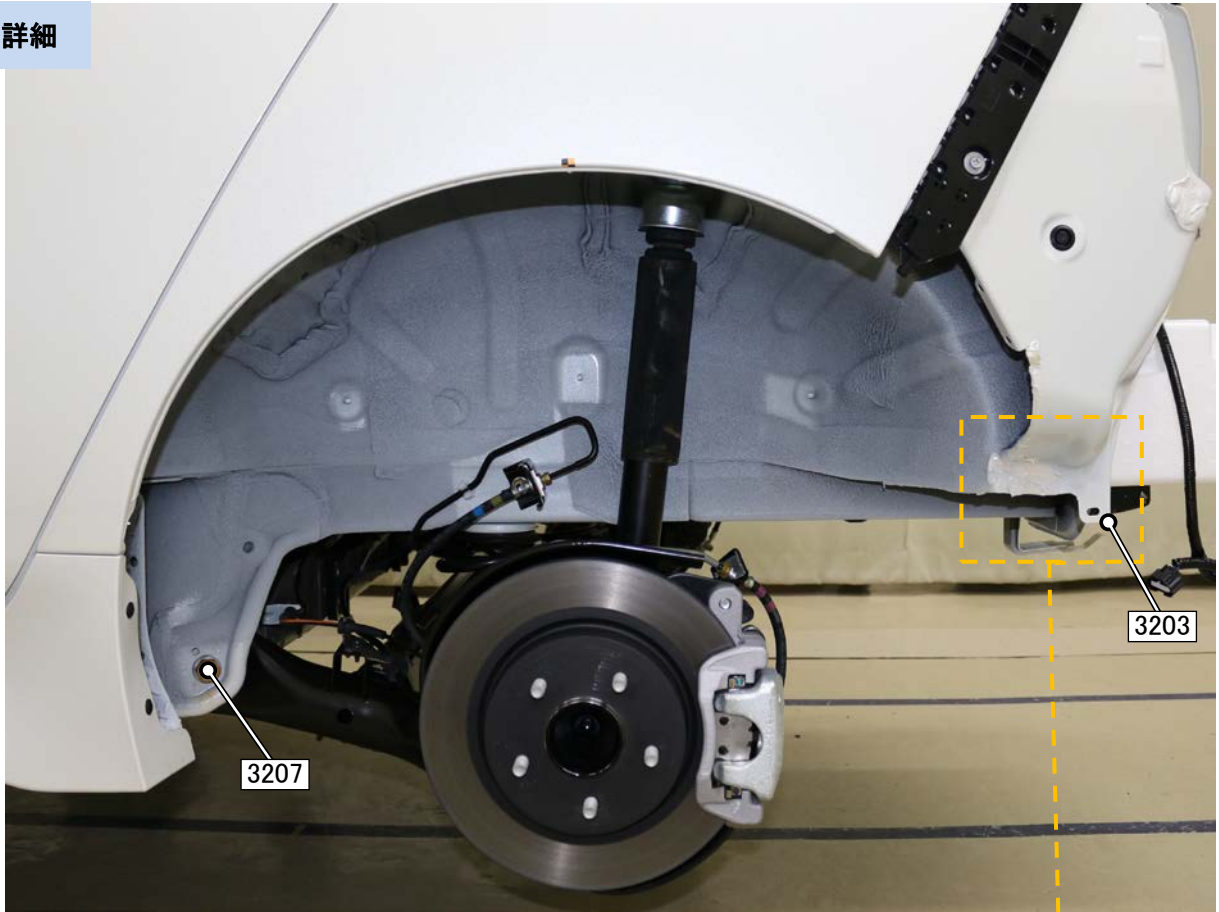

### 【計測点の形状】

3203 パネル端、3207 ボルト頭

## リヤ下部 / 計測点

詳細

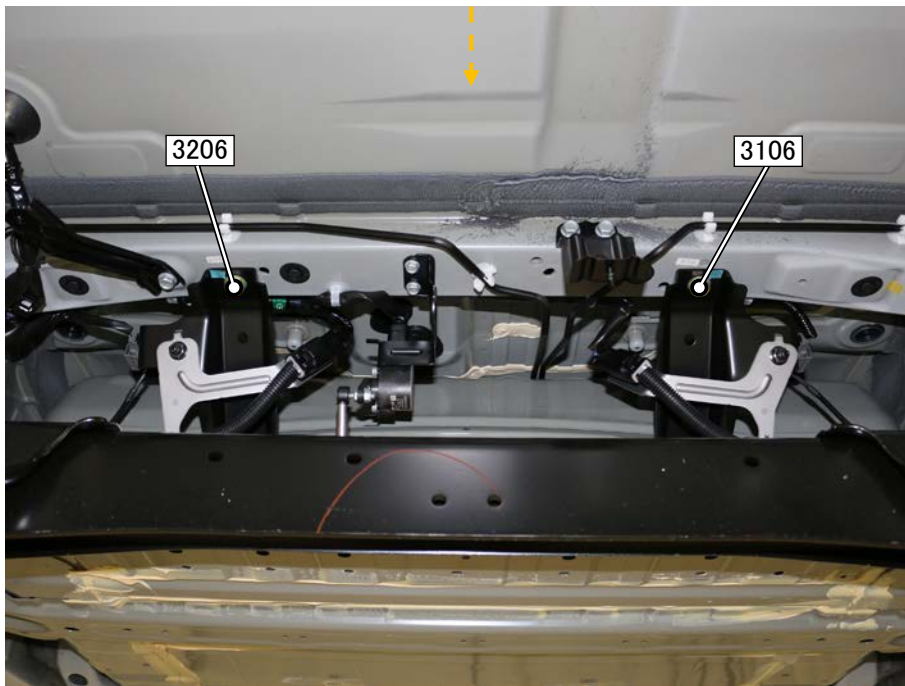
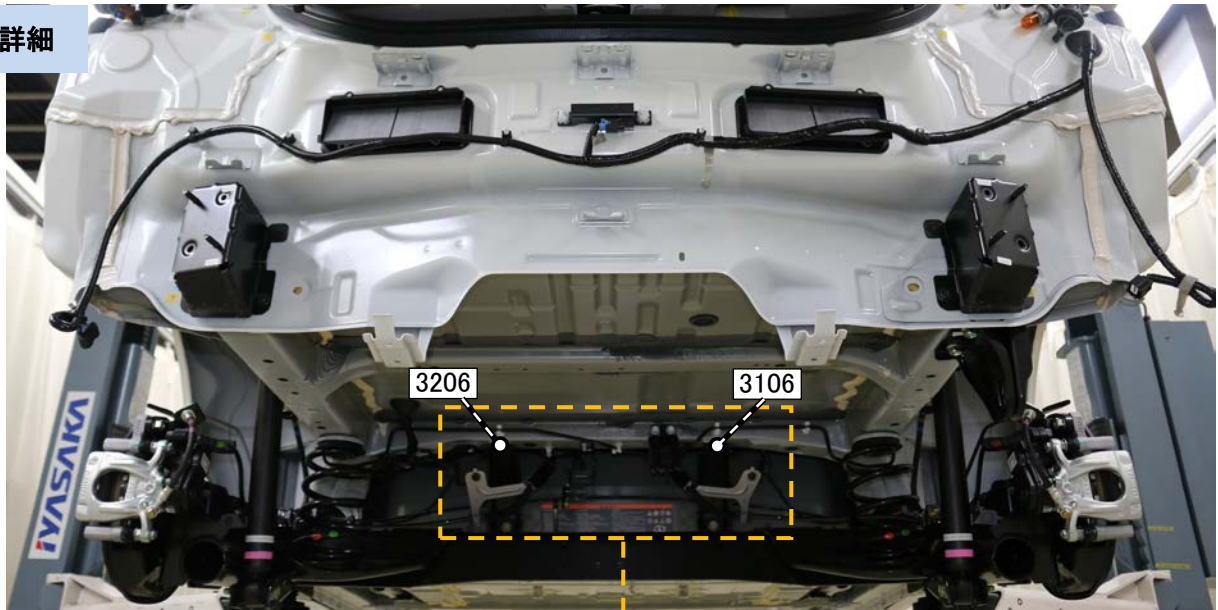

### 【計測点の形状】

3106 ボルト頭、3206 ボルト頭

## リヤ下部 / 計測点

詳細

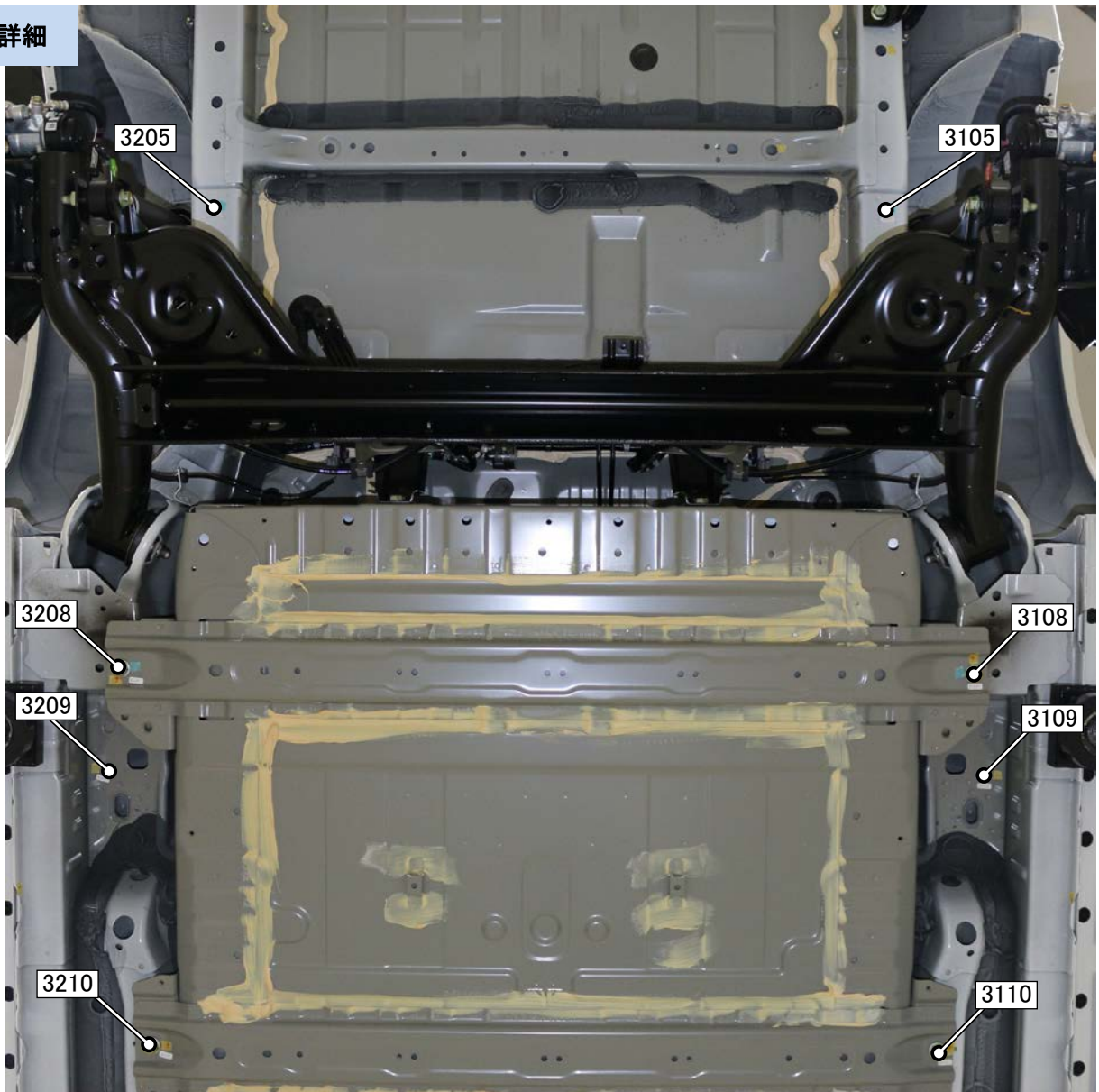

### 【計測点の形状】

3105 穴、 3108 ボルト頭、 3109 穴、 3110 ボルト頭、  
3205 穴、 3208 ボルト頭、 3209 穴、 3210 ボルト頭