

日産 ブルーバードシルフィ

DBA-KG11



2011年6月

株式会社 自研センター
技術開発部 リペアグループ



車名	通称名	型式	車体番号
日産	ブルーバードシルフィ	DBA-KG11	KG11-079949
原動機の型式	総排気量	変速機の型式	初年度登録年月
MR20	1.997L	RE0F10A	平成21年2月
グレード	型式指定番号		類別区分番号
20M	15243		0005
< 調査車両の主な装備 >			
<ul style="list-style-type: none"> ● エアバッグセンサ数： クラッシュゾーンセンサ1個、エアバッグセンサユニット1個（全車標準装備） カーテンエアバッグ装着車にはサテライトセンサ2個が追加（全車メーカーオプション） ● エアバッグシステム：運転席・助手席エアバッグを全車標準装備 計2個 左右カーテンエアバッグを全車メーカーオプション ● EBD付きABS&ブレーキアシスト（全車標準装備） ● 電子制御スロットル（エンジンとの機械的接続なし） ● EPS(コラムアシスト) ● イモビライザーシステム（20Gに標準装備、他はメーカーオプション） ● リモートコントロールエントリーシステム（15S, 20S, 20M, 15M FOURに標準装備） ● インテリジェントキーシステム（20G標準装備、他はメーカーオプション） ● 運転席ハイトアジャスタ：電動式（20Gに標準装備、20Mにメーカーオプション） 手動式（15S, 20S, 20M, 15M FOURに標準装備） 			

車両外観（1） 前面、後面

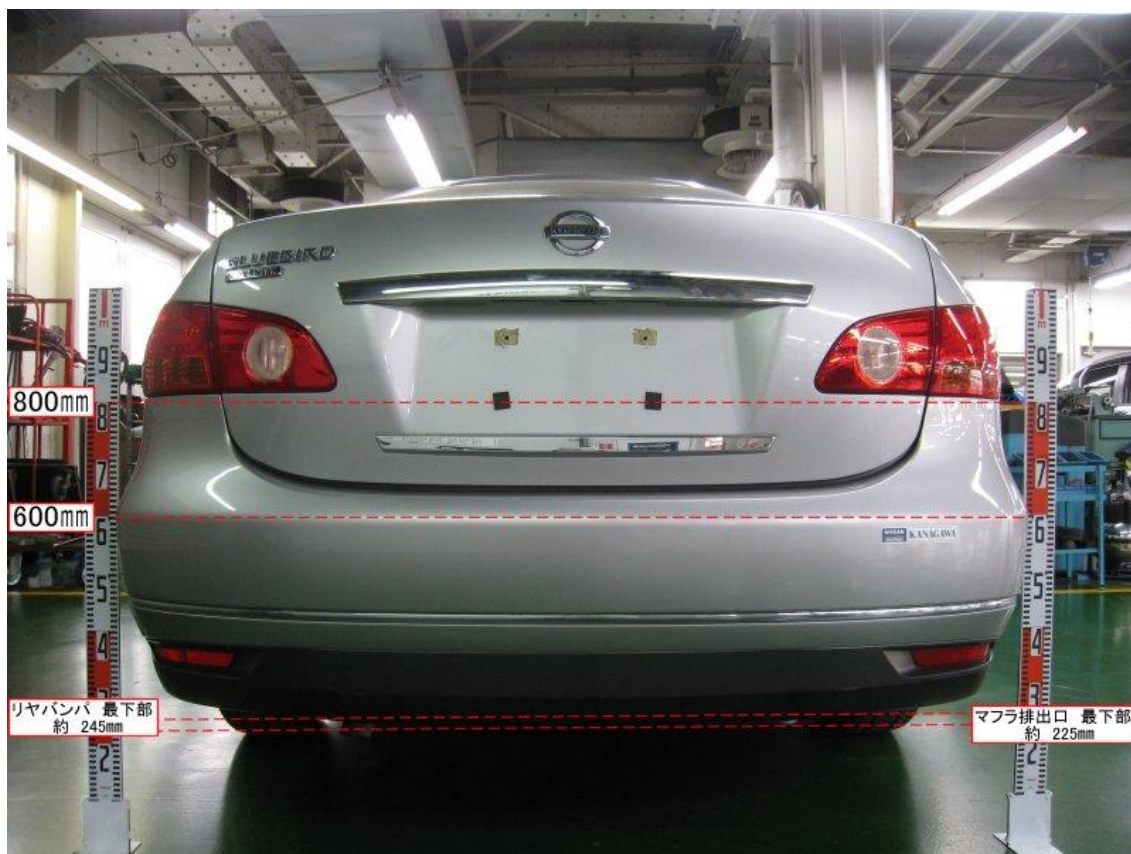

車両外観（2） 側面



車両外観（3） エンジンルーム

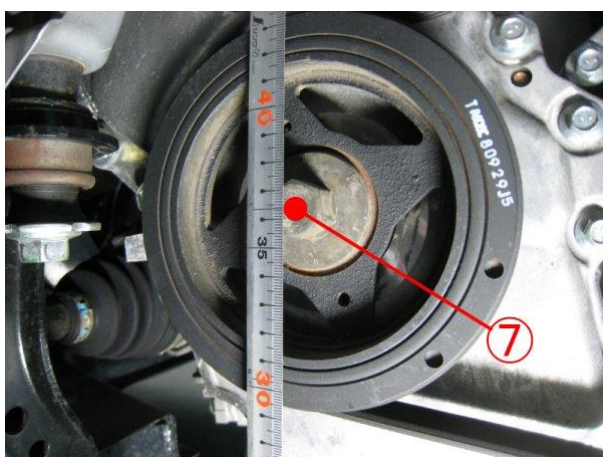
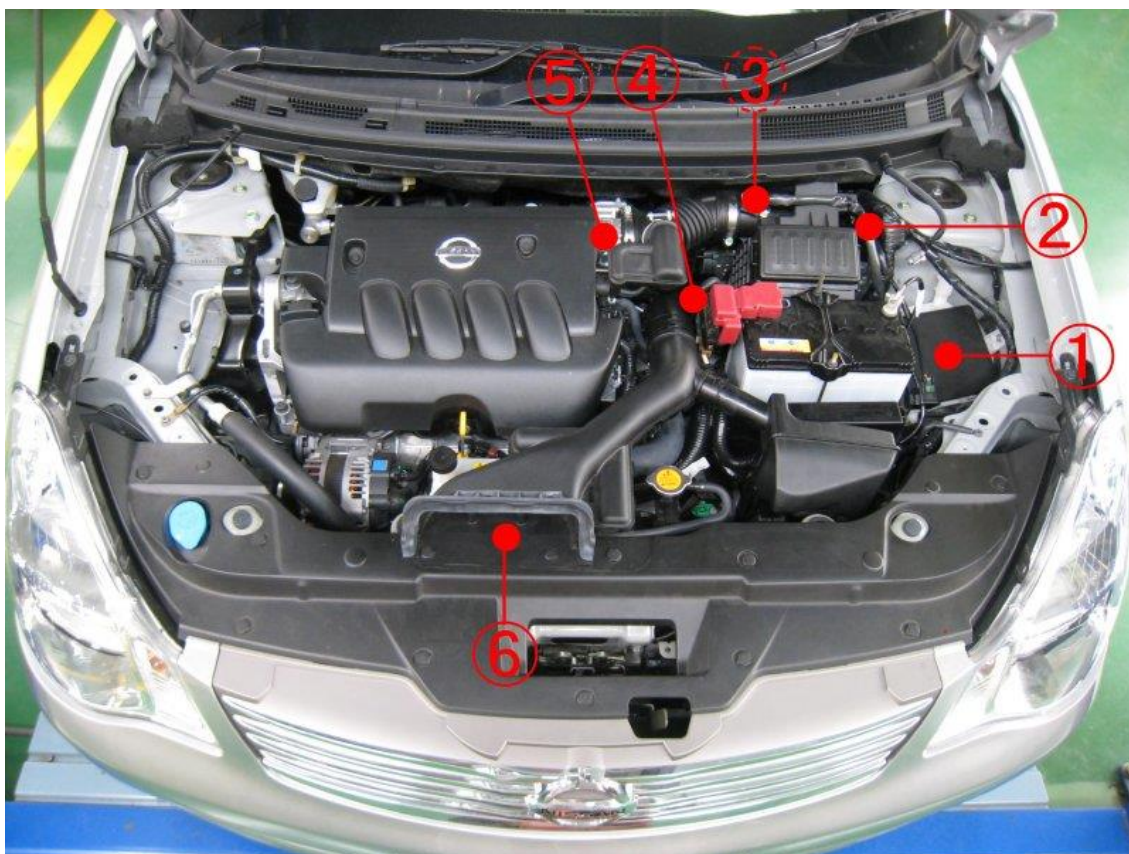

	名 称	取付高さ
①	IPDM エンジンルームコントローラユニット	約 630mm
②	エンジンコントロールモジュール	約 630mm
③	アンチスキッドアクチュエータ Assy	約 585mm
④	ブリーザホース	約 795mm
⑤	スロットルチャンバ Assy	約 730mm
⑥	エアダクト 吸入口	約 775mm
⑦	クランクシャフトプーリ	約 375mm

車両外観（４） 側面（シート高さ）

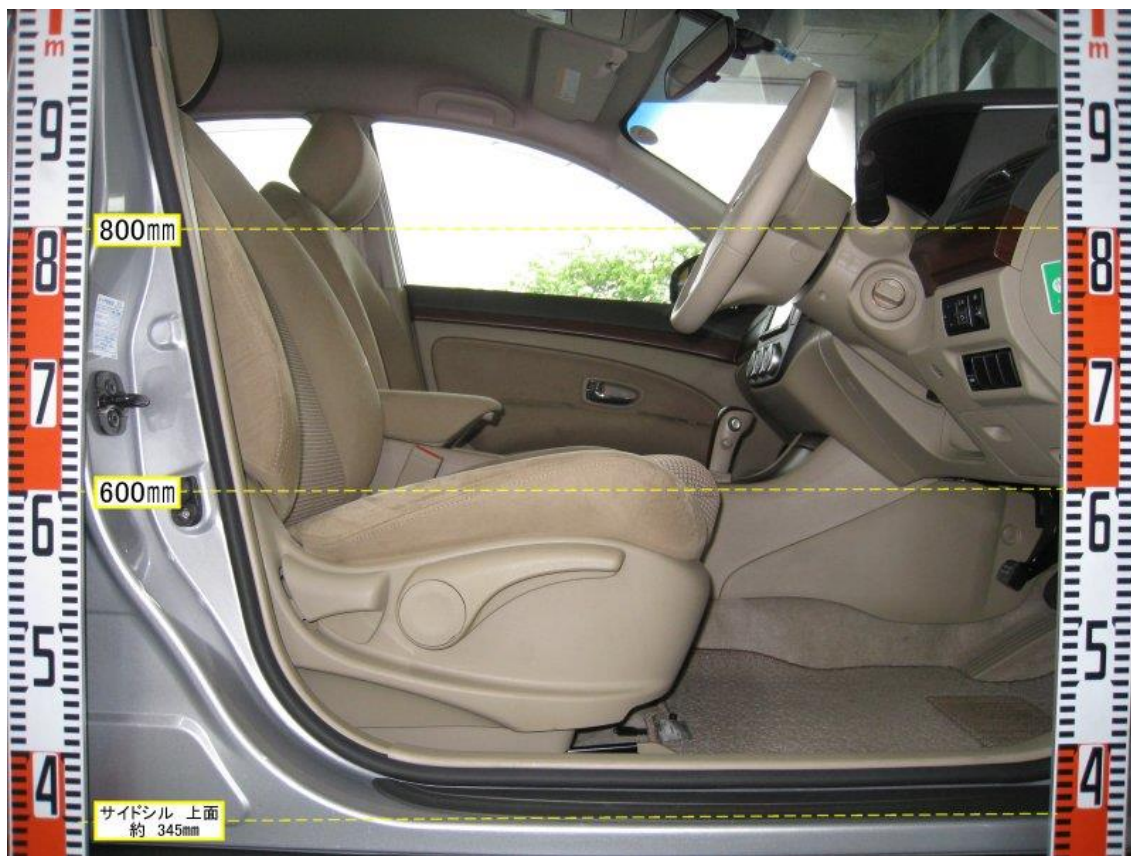

- 運転席ハイトアジャスタ（手動式）

シート位置	高さ（シート上面）
最高置	約 640mm
最低置	約 575mm

室内レイアウト（1）

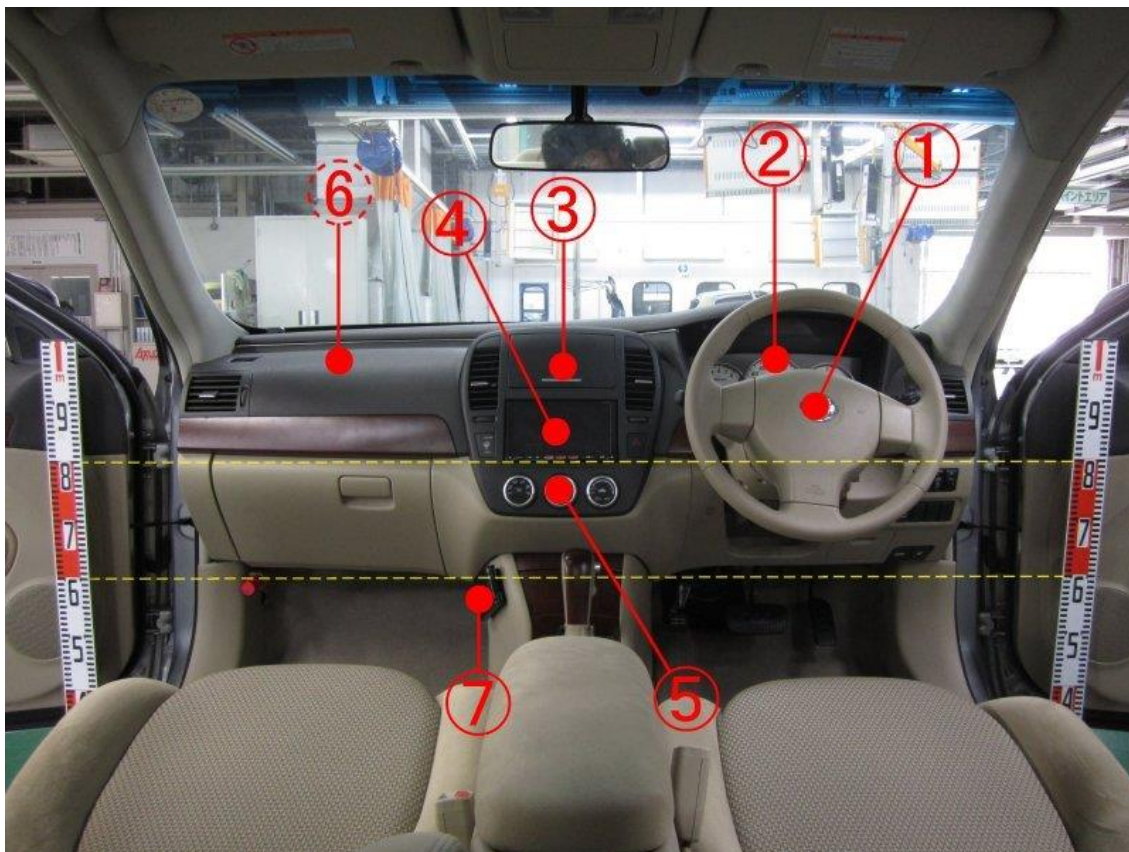

※ 破線丸数字は、インストルメントパネル裏側または撮影角度では写らないところに位置しています。

	名 称
①	エアバッグドライバモジュール Assy
②	スピードメータ Assy
③	インストルメントポケット
④	ナビゲーションシステム
⑤	エアコンディショナコントローラ Assy
⑥	エアバッグアシストモジュール Assy
⑦	ETC メインキット

※ ④にはナビゲーションシステムのほかに、CD デッキなどが取付けられます。また、MD&CD W/チューナプレーヤ Assy や IT マスタコントロール Assy が取付けられている車両には③に AV ディスプレイが取付けられています。

室内レイアウト（2） 左右側面

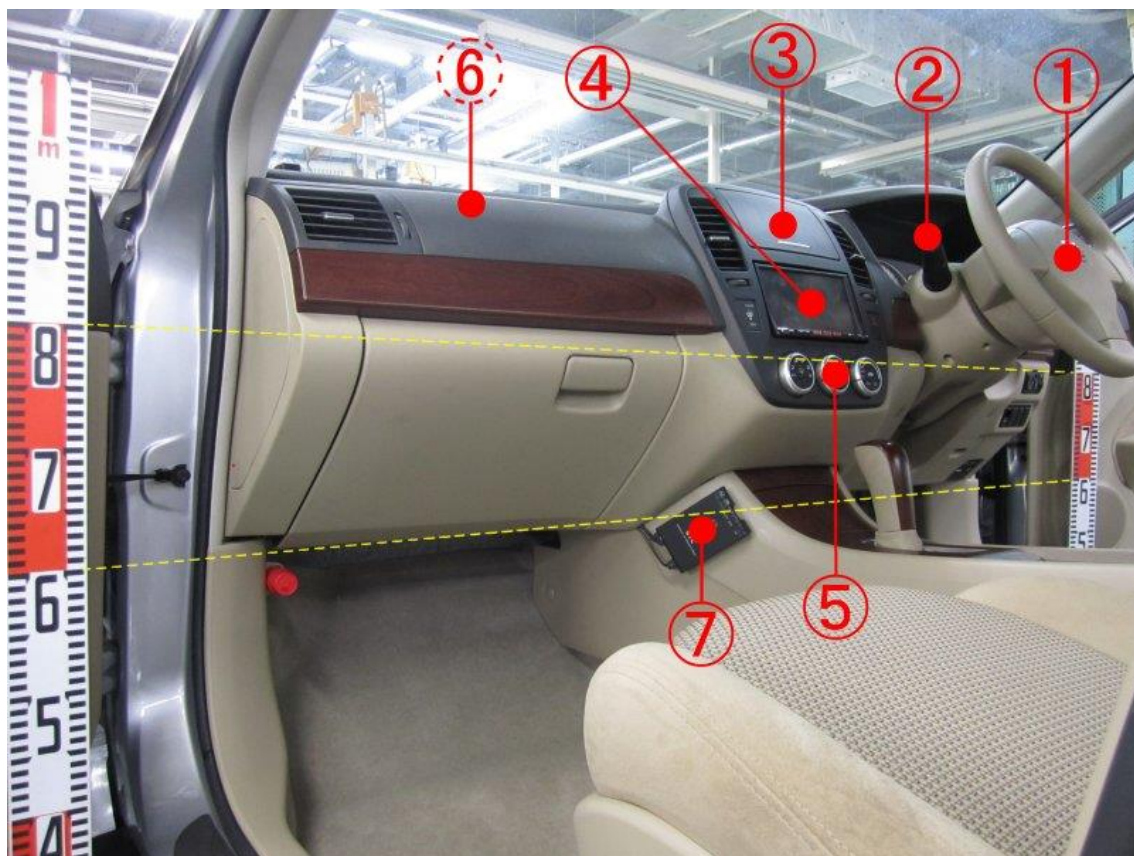

室内レイアウト（3） インストルメントパネル取外状態

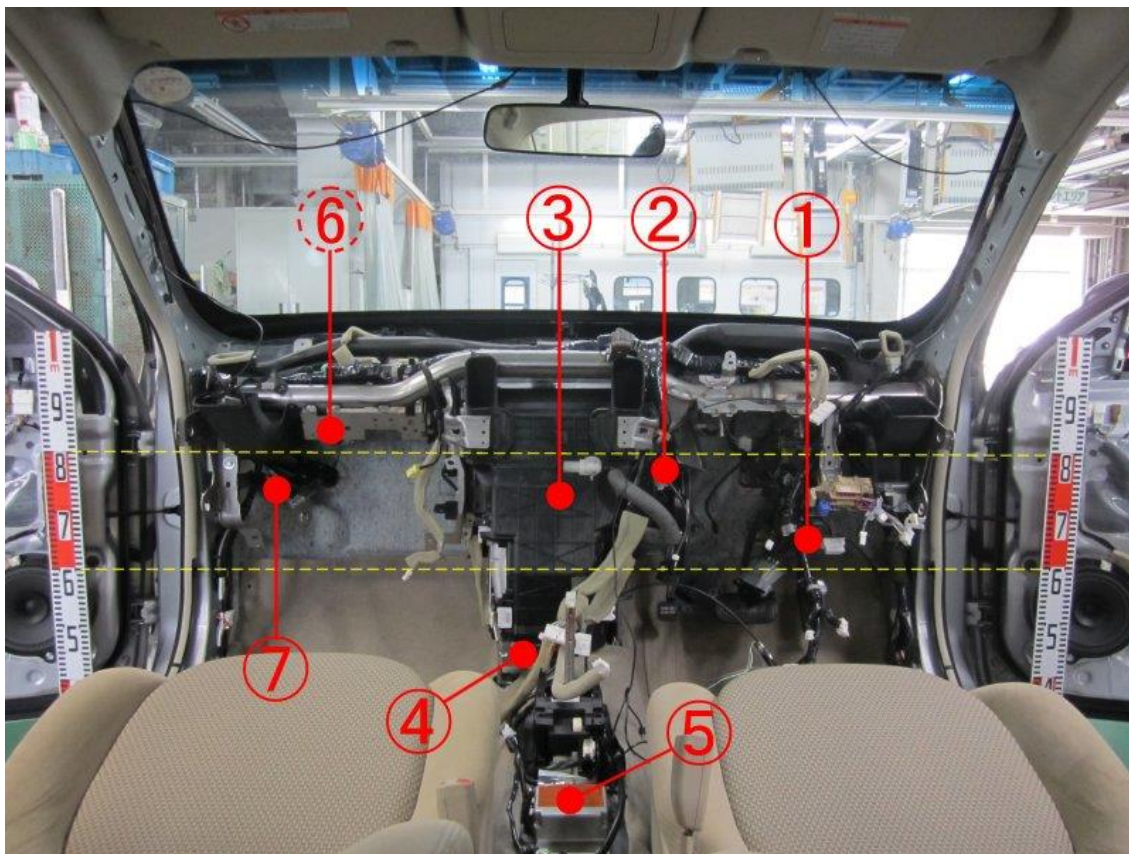

※ 破線丸数字は、撮影角度では写らないところに位置しています。



	名 称
①	アクセルレータ W/ドラムレバーコンプリート
②	スマートキーレスコントローラ Assy
③	エアコンディショナブロー Assy
④	ルームスマートキーレスアンテナ Assy
⑤	エアバッグセンサ&ダイアグノシス
⑥	BCM コントローラ Assy
⑦	A/T コントロールユニットシフトコントロールユニット
⑧	右タングプリテンションナフロントベルト Assy

室内レイアウト(4)インストルメントパネル取外状態左右側面

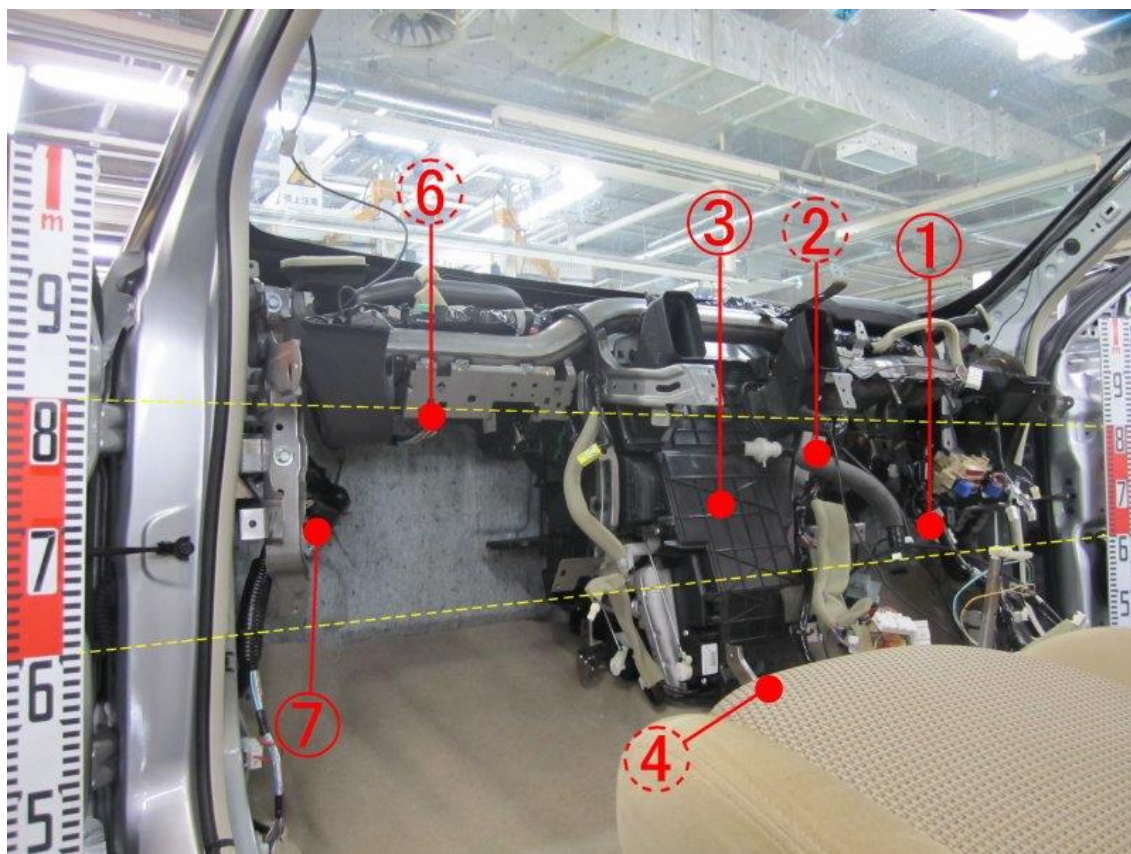
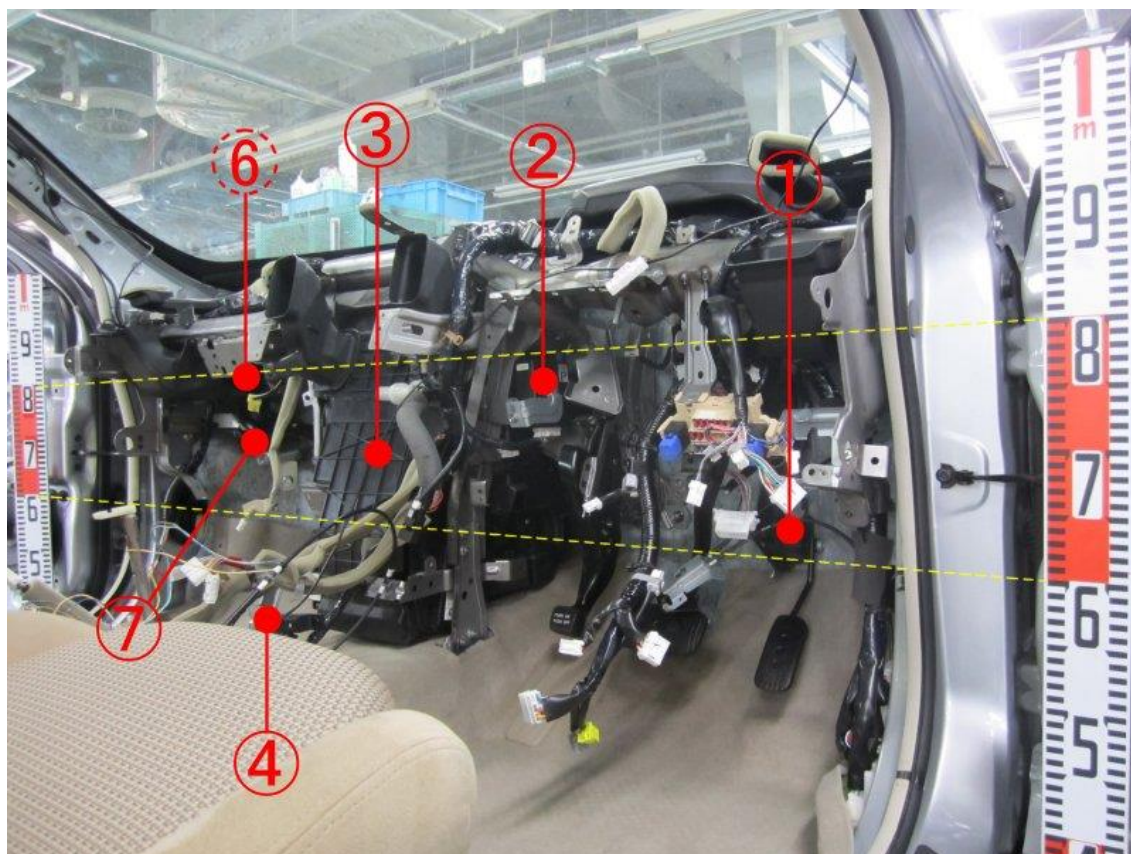

室内レイアウト（6）フロントドア（運転席側）

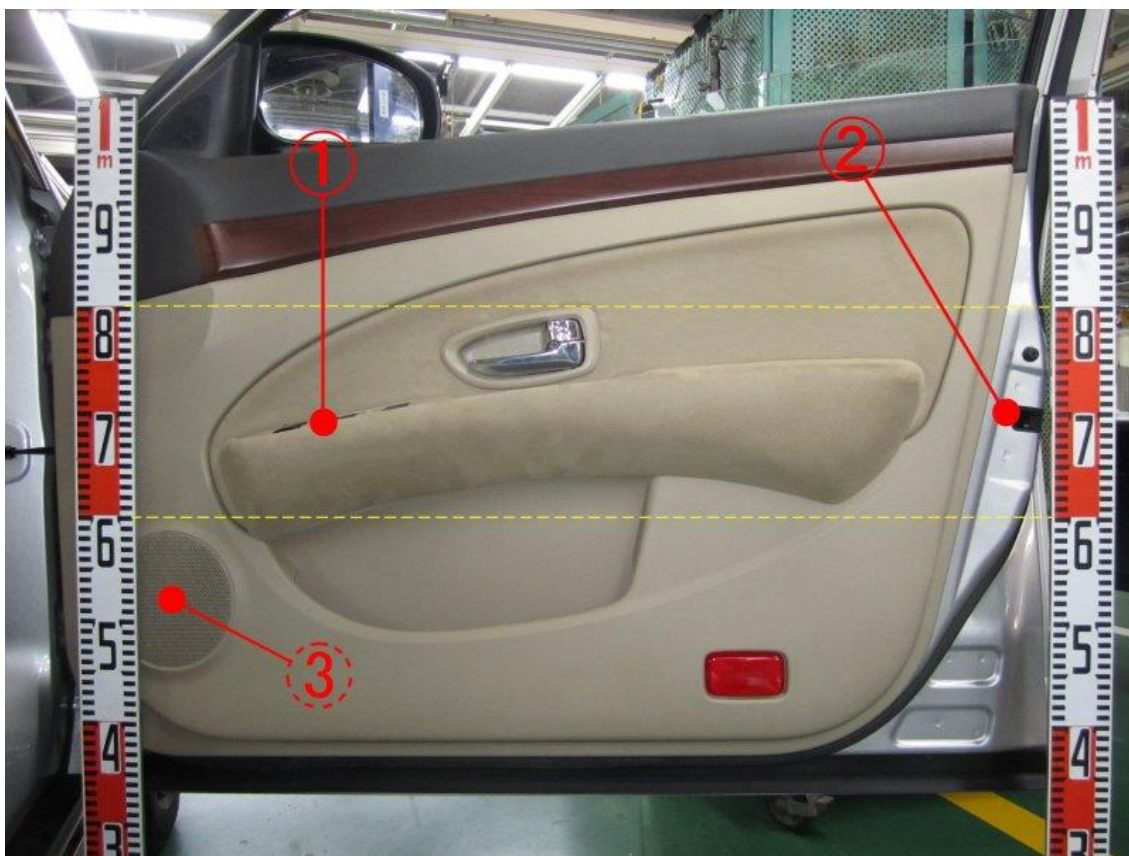

	名 称
①	パワーウインドウメインスイッチ Assy
②	右フロントドアロック&リモートコントロール Assy
③	スピーカユニット

室内レイアウト (7) フロントドアトリム取外状態 (運転席側)

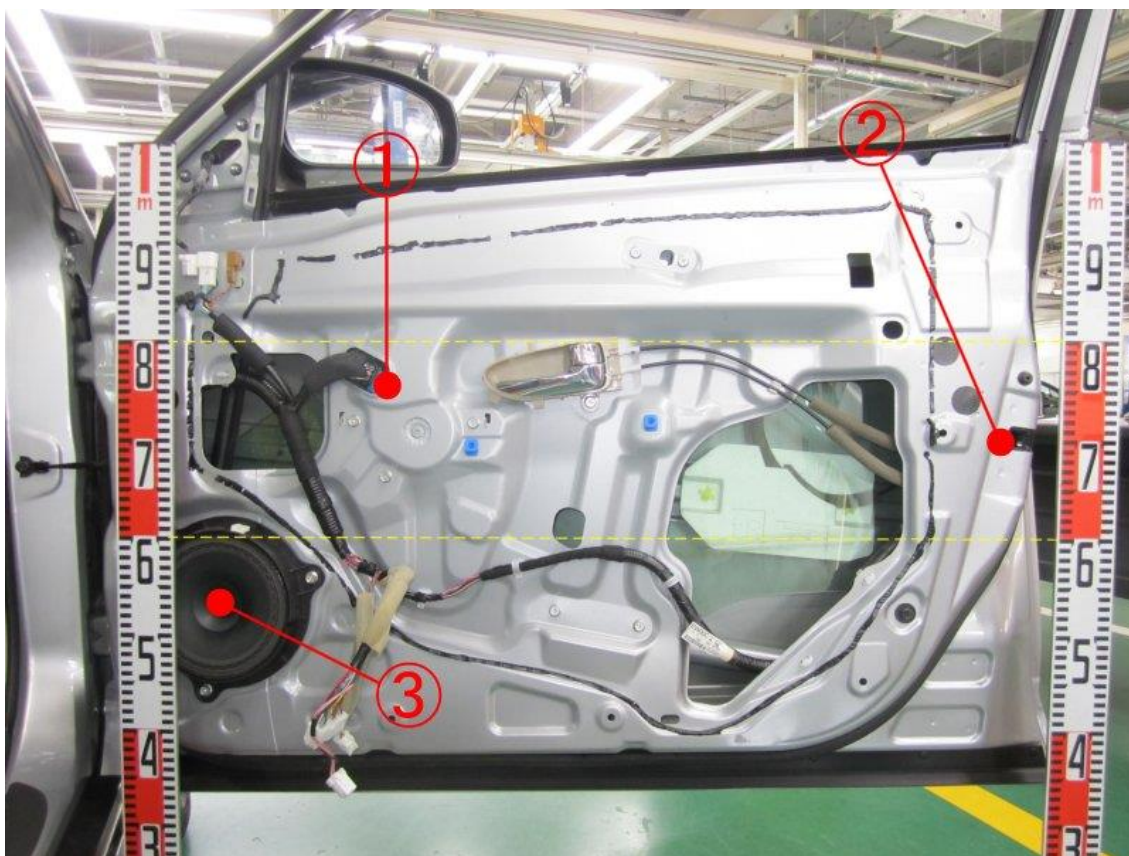

	名 称
①	右レギュレータモータ Assy
②	右フロントドアロック&リモートコントロール Assy
③	スピーカユニット

室内レイアウト（8）トランクドアトリム着状態

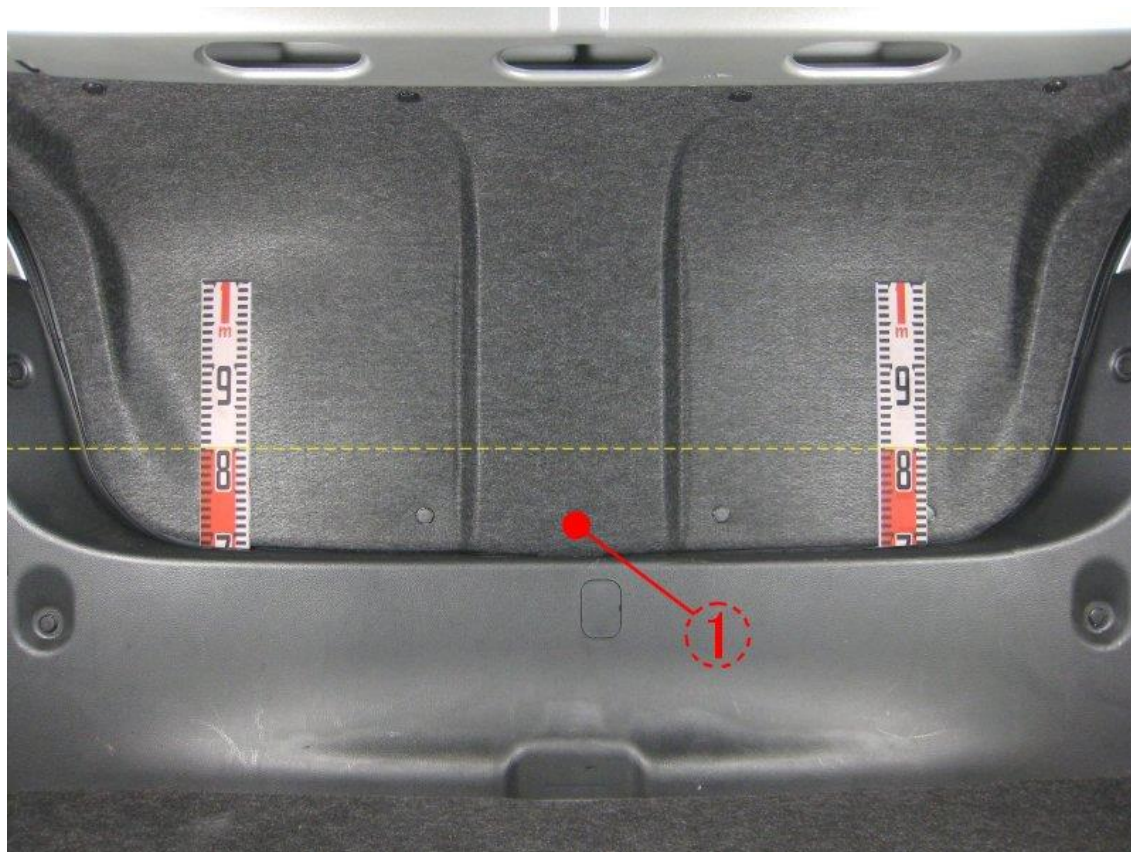

	名 称
①	トランクリッドロック Assy

室内レイアウト（9）トランクドアトリム取外状態

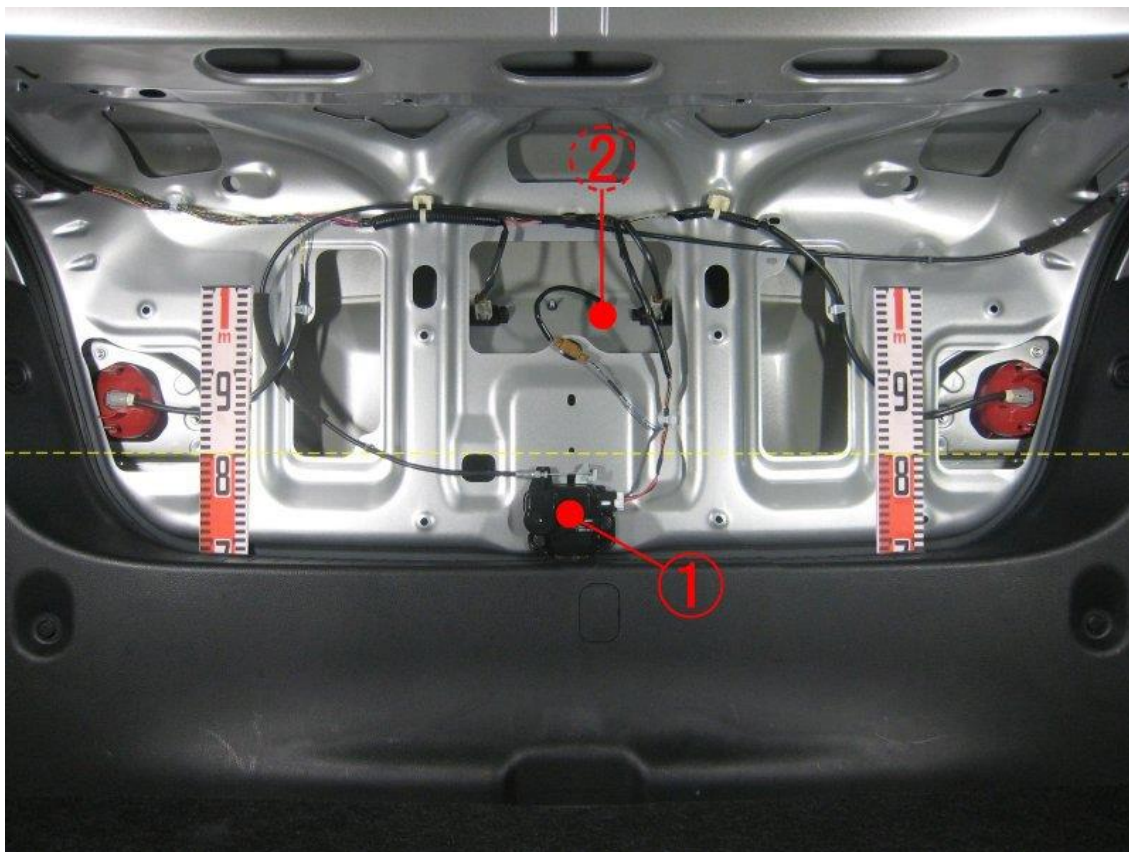

	名 称
①	トランクリッドロック Assy
②	トランクオープナスイッチ Assy